

※1 アクチュエーターケーブルの長さは、オプションで5mを選択できます。
 ※2 破線内のインターフェイスボックス中継部は、防塵防滴処理されません。
 ※3 アクチュエーターケーブルと電源I/Oケーブルの長さは、合計10m以下になるように選択してください。
 (注) 原点復帰を行った場合は、ロッドがM.E.まで移動しますので周辺物との干渉にご注意ください。

ST: ストローク
 M.E.: メカニカルエンド
 S.E.: ストロークエンド

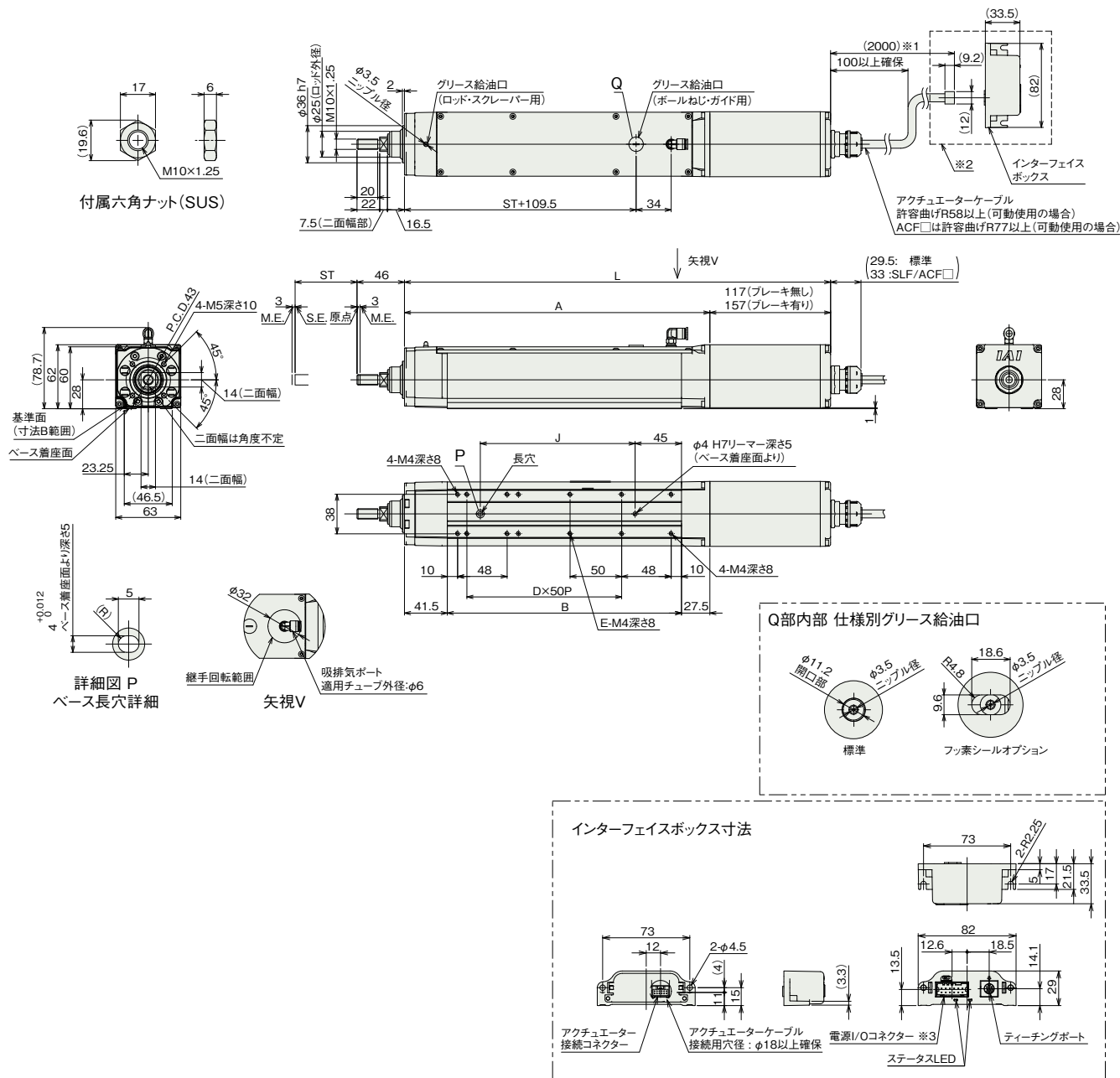

■ストローク別寸法

ストローク		65	115	165	215	265	315
L	ブレーキ無し	363	413	463	513	563	613
	ブレーキ有り	403	453	503	553	603	653
A		246	296	346	396	446	496
B		177	227	277	327	377	427
D		2	3	4	5	6	7
E		4	6	8	10	12	14
J		100	150	200	250	300	350

■ストローク別質量

ストローク		65	115	165	215	265	315
質量 (kg)	ブレーキ無し	2.4	2.7	3.1	3.4	3.7	4.1
	ブレーキ有り	2.7	3	3.3	3.7	4	4.3

■適応コントローラー

(注) ECシリーズはコントローラー内蔵です。内蔵コントローラーの詳細は、2-649ページをご確認ください。