

灰皿の搬送装置

用途 灰皿を水平移動させ、次工程まで搬送する装置

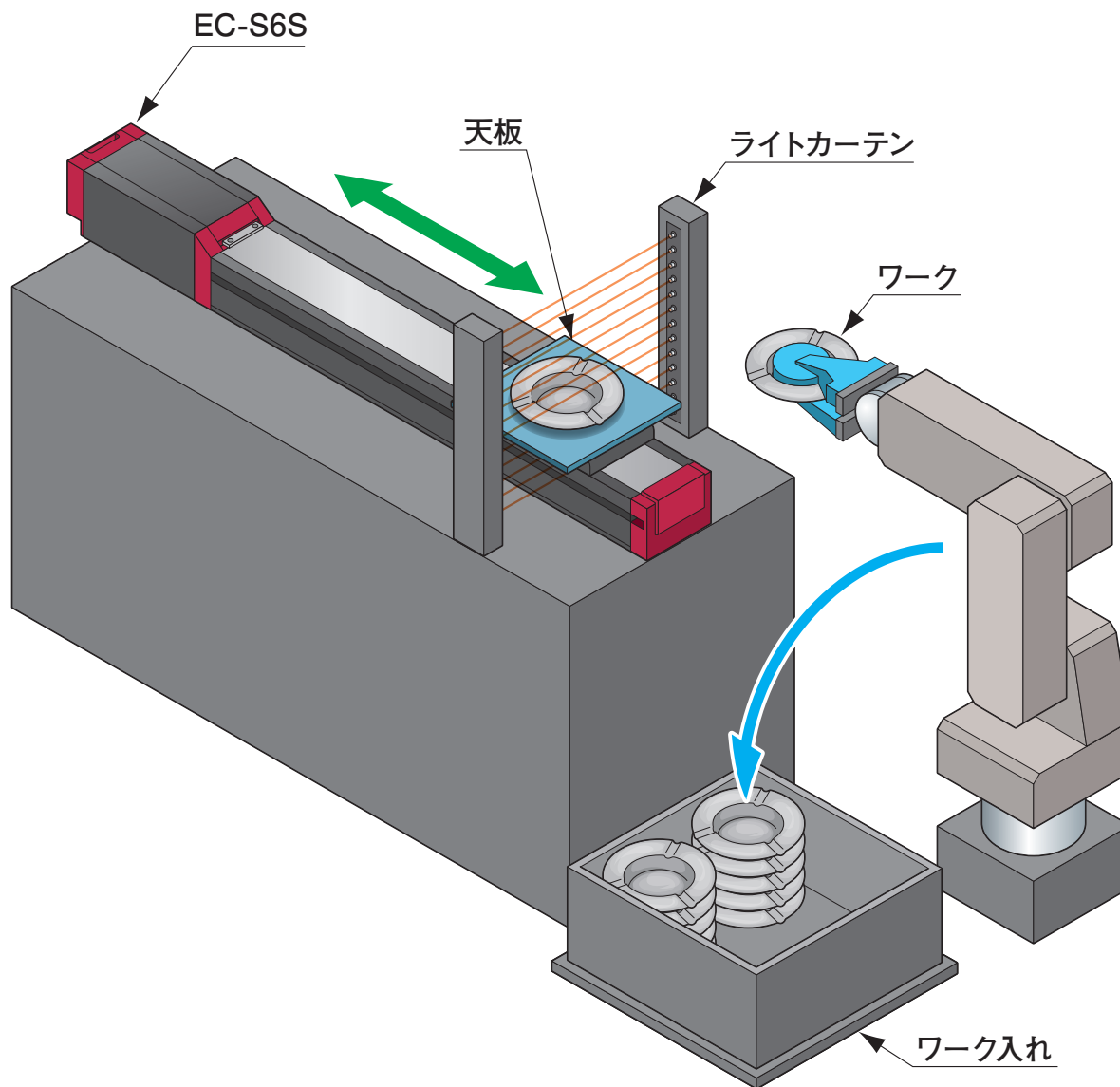

解説

ワークの灰皿を次工程まで搬送する装置です。
コンプレッサーを設置できない場所にある装置のため、電動のエレシリンダーを採用しました。
エアーを使用しないため、音が静かという利点があります。
また、タッチパネル式のデータ設定器を使用することで、始点・終点の位置や
A（加速度）・V（速度）・D（減速度）を、誰でも簡単に設定することができます。