

■ 寸法図

CAD図面がホームページよりダウンロード出来ます。
www.iai-robot.co.jp



(注) 原点復帰を行った場合は、スライダがM.E.まで移動しますので周囲との干渉にご注意ください。
(注) 下図はモーター左折返し仕様 (ML) です。

ST: ストローク
M.E.: メカニカルエンド
S.E.: ストロークエンド

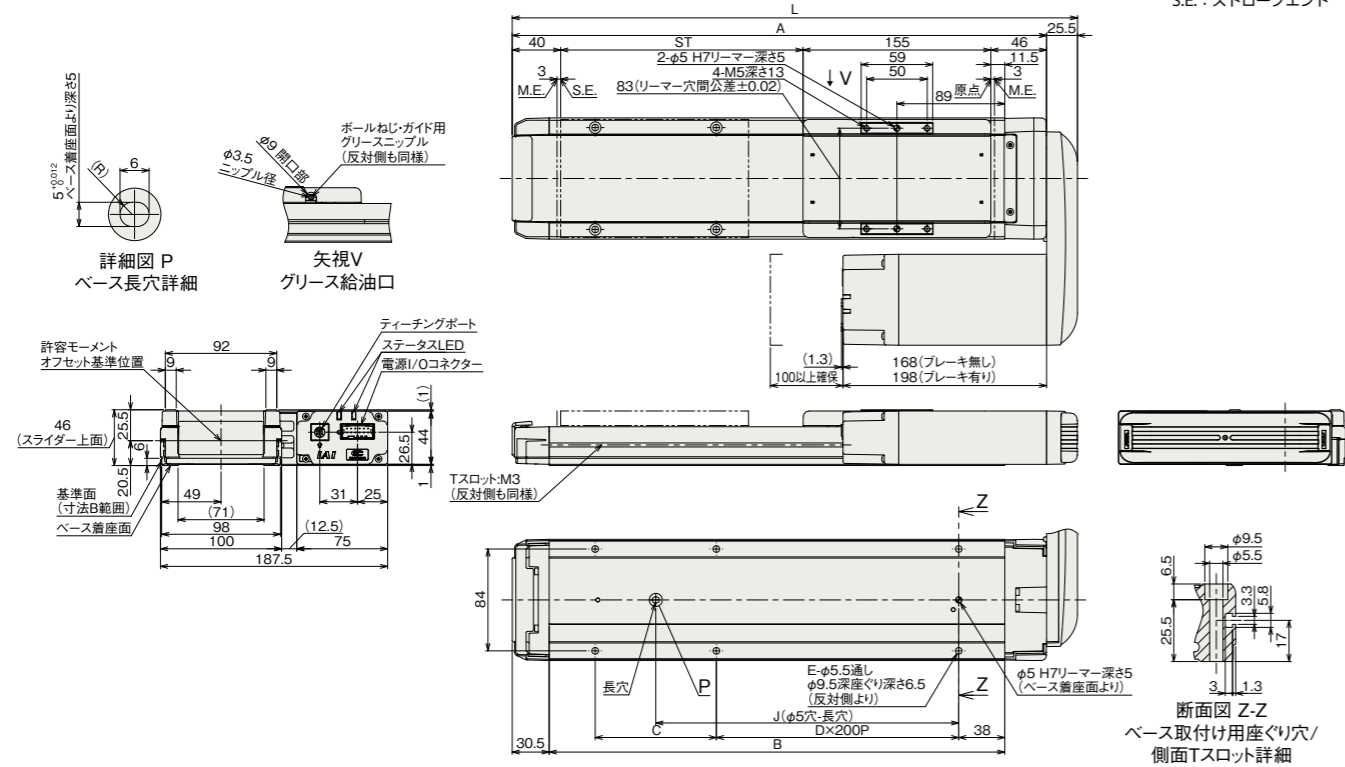

■ ストローク別寸法

ストローク	50	100	150	200	250	300	350	400	450	500
L	316.5	366.5	416.5	466.5	516.5	566.5	616.5	666.5	716.5	766.5
A	291	341	391	441	491	541	591	641	691	741
B	226	276	326	376	426	476	526	576	626	676
C	150	200	50	100	150	200	50	100	150	200
D	0	0	1	1	1	1	2	2	2	2
E	4	4	6	6	6	6	8	8	8	8
J	100	150	200	250	300	350	400	450	500	550

■ ストローク別質量

ストローク	50	100	150	200	250	300	350	400	450	500
質量 (kg)	ブレーキ無し	2.9	3.1	3.4	3.7	3.9	4.1	4.4	4.6	4.9
	ブレーキ有り	3.0	3.3	3.5	3.8	4.0	4.3	4.5	4.8	5.3

■ ステンレス吸引継手取付け仕様 (オプション)

(注) 継手取付け位置はモーター折返し方向と逆側のみ選択可能です。

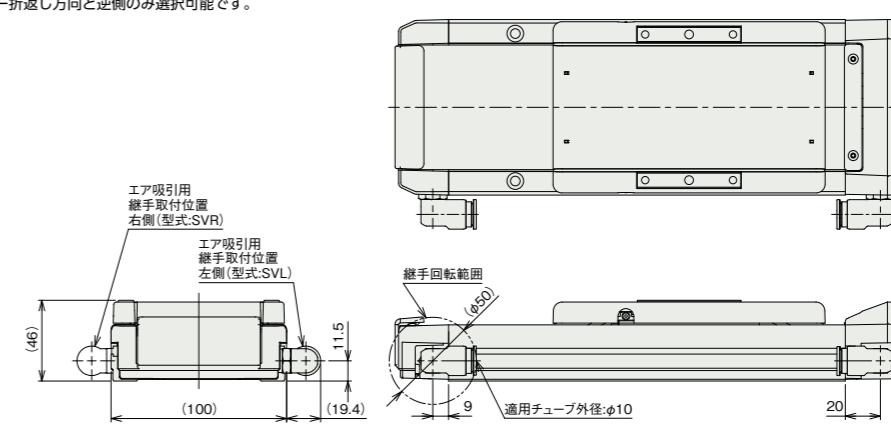

■ 適応コントローラー

(注) ECシリーズはコントローラー内蔵です。内蔵コントローラーの詳細は、総合カタログ・2巻のページをご確認ください。

