

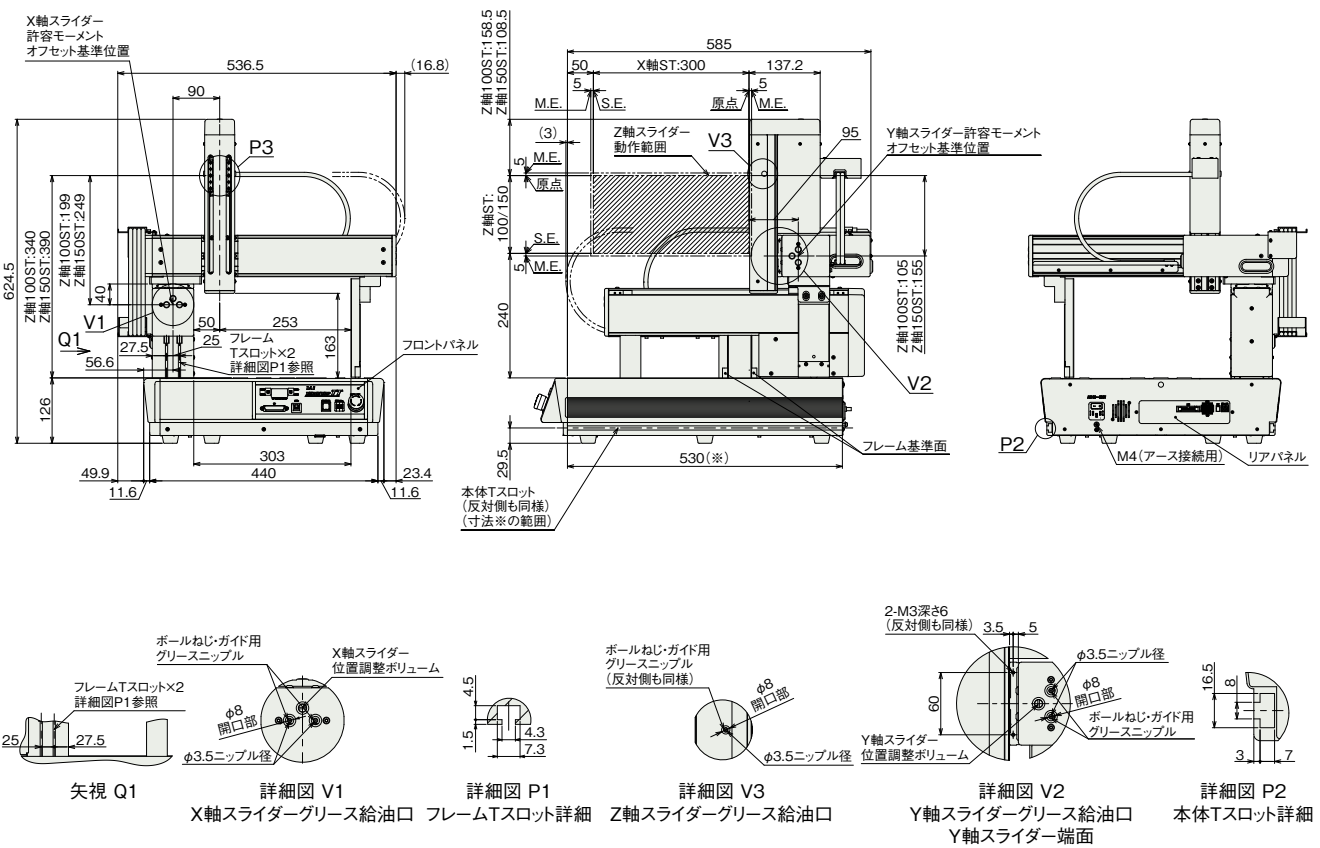

(注) 本体にワークを固定する場合は、支柱の移動範囲に対し2mm以上の余裕を確認してください。  
(注) 原点復帰を行った場合はスライダがM.E.まで移動しますので、周囲との干渉にご注意ください。

ST: ストローク  
M.E.: メカニカルエンド  
S.E.: ストロークエンド

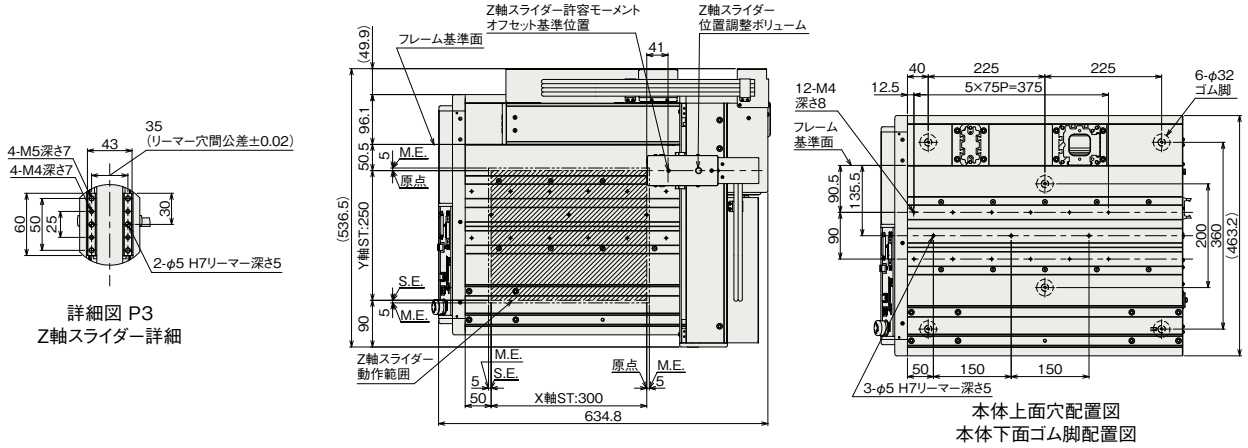

■質量

項目	質量
本体質量	37.3kg
テーブル部積載重量(注2)	60kg

(注2) テーブル部とは、本体上面部のことです。X軸の可搬質量ではありません。